

# Manuale Tastiera Elettronica STUDIO-54

*ffalstaff*<sup>®</sup>



## TASTIERA ELETTRONICA 54 TASTI

- 100 suoni in MIDI standard
- Immediata selezione di 100 ritmi
- Display LCD semplice da leggere
- Registra e ascolta la tua esecuzione
- 30 brani pre-registrati ad uso dimostrativo e didattico
- Accordi basso automatici/Controller Accordi: Multi dita, dito singolo
- Controller effetti: Sustain e Vibrato
- Accompagnamento automatico: START/STOP, SYNC, Fill-in, Metronomo
- Sistema insegnamento Piano
- 2 tipi di alimentazione: 6 batterie AA (non incluse), alimentatore di rete da 9,5 volt.
- Ingresso jack per alimentatore di rete, microfono.

**Attenzione! Non adatto ai bambini di età inferiore ai 3 anni. Pericolo di soffocamento. Contiene piccole parti che possono essere ingerite.**

**Warning! Not for children under 3 years. Choking hazard. Contains small parts that could be swallowed.**

|                             |   |
|-----------------------------|---|
| <b>Modello</b>              | STUDIO-54 <i>ffalstaff</i>  |
| <b>Alimentazione</b>        | 6 batterie AA 1.5 V, alimentatore di rete da 9.5 Volt (incluso).  |
| <b>Timbri e Ritmi</b>       | 100 Timbri in MIDI standard, 100 ritmi                            |
| <b>Brani pre-registrati</b> | 30 demo song  |
| <b>Controlli ed effetti</b> | batteria, metronomo, vibrato, sustain, sistema insegnamento piano |
| <b>Accordi</b>              | Automatici, multi-dita, dito singolo                              |
| <b>Ingressi</b>             | Input, Output, DC6V per alimentatore, microfono, casse audio      |

## ► FUNZIONI E UTILIZZO TASTIERA STUDIO-54

- |                       |              |
|-----------------------|--------------|
| 1. INTERRUPTORE POWER | 16. VOICE    |
| 2. VOLUME             | 17. DEMO ALL |
| 3. START/STOP         | 18. DEMO ONE |
| 4. SYNC               | 19. STYLE    |
| 5. FILL-IN            | 20. SUSTAIN  |
| 6. SINGLE             | 21. RECORD   |
| 7. FINGER             | 22. P-PLAY   |
| 8. CHORD OFF          | 23. R-PLAY   |
| 9. ACMP VOLUME        | 24. VIBRATE  |
| 10. PROGRAM           | 25. NUMBER   |
| 11. DRUM KITS         | 26. BEAT     |
| 12. LCD DISPLAY       | 27. AC JACK  |
| 13. PERCUSSION        | 28. MIC JACK |
| 14. LESSON            |              |
| 15. TEMPO             |              |

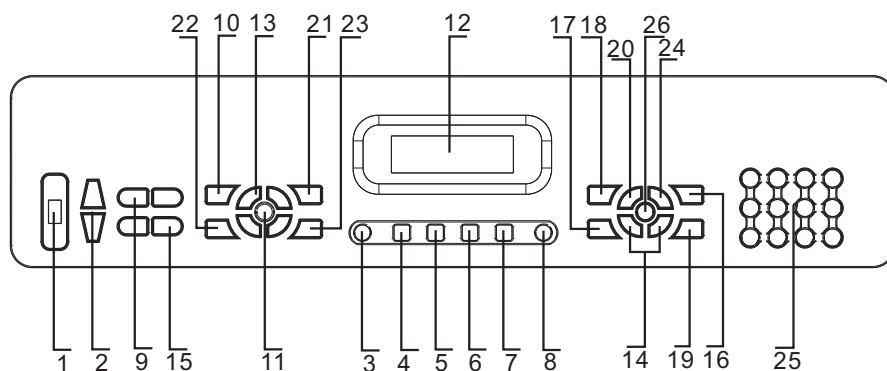

## ► ISTRUZIONI PER L'USO

### Per iniziare

La tastiera ha 4 modalità di funzionamento:

- 6 batterie AA da 1,5 V;\*
- Alimentatore di rete da 9,5 volt, incluso (22).

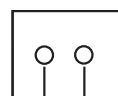

27 28

## ► OPERAZIONI DI BASE

### **Bottoni di accensione e controlli**

Portare l'interruttore di accensione (1) in posizione ON, si accenderà il Led di accensione, utilizzare i pulsanti volume principale (2) per regolare il volume generale desiderato e i pulsanti volume accompagnamento per i ritmi.

### **Raccolta brani pre-registrati (Demo Song)**

Premere il pulsante Demo One (18) per selezionare una melodia.  
Per ascoltare tutti i brani pre-registrati premere Demo ALL (17).

## ► TONALITÀ ED EFFETTI

### 1. Selezione Timbri

La tastiera dispone di 100 suoni, all'accensione il suono di base è quello del pianoforte. Premere il pulsante voice (16) e successivamente selezionare il suono desiderato tramite la tastiera numerica (25). Il suono selezionato viene visualizzata sullo schermo LCD. Durante la riproduzione di un suono premere i tasti VIB (20) o SUS (24) per inserire gli effetti.

### 2. Selezione Ritmi

La tastiera dispone di 100 ritmi. Premere il pulsante Ritmo (19) successivamente selezionare il ritmo desiderato tramite la tastiera numerica.  
Il ritmo selezionato viene visualizzato sullo schermo LCD.

## ► ACCORDI AUTOMATICI

Premere il pulsante Single (6) per selezionare la funzione accordo co un dito.  
Premere il pulsante Finger (7) per selezionare la funzione accordo multi dito.  
Premere il pulsante Synch (4) e l'accordo partirà automaticamente. Premere il pulsante Fill-In (5) per inserire un break. Per disattivare la funzione accordo premere il tasto Chord Off (8)

\* Suggerimenti sulla corretta cura e utilizzo delle batterie:

Utilizza sempre il corretto tipo di batteria indicato nelle indicazioni del nostro prodotto. Rimuovi le batterie dal dispositivo quando non prevedi l'utilizzo per diversi mesi. Accertati che le batterie vengano inserite nel modo corretto + (positivo) e - (negativo). Non provare a ricaricare una batteria a meno che sia specificamente indicata come "ricaricabile". Le batterie esauste sono considerate rifiuto speciale pericoloso. Occorre procedere al corretto smaltimento in appositi cassonetti per la raccolta di rifiuti speciali generalmente disposti in specifici punti di raccolta del proprio comune di residenza.

## ► SUONI PERCUSSIVI

Quattro tipi di Drum kits disponibili. Premere il pulsante Drum Kits (11) e successivamente il pulsante Program (10) per selezionare il kit desiderato. Passare all'ascolto premendo il pulsante P-Play (22).

## ► REGISTRAZIONE MUSICALE

Premere il pulsante Rec (21) per registrare la propria esecuzione. Al termine della registrazione, premere il pulsante R-play (23) per riprodurre il file prestazione appena data.

## ► FUNZIONE DI INSEGNAMENTO

Premere il pulsante della funzione di apprendimento Beat Lesson (14) e (1) quindi premere

un tasto qualsiasi dopo la selezione per riprodurre un brano.

Verrà riprodotta la musica giusta e questa continuerà indipendentemente dalla riproduzione dei tasti delle note corrette o sbagliate

Premere il pulsante della funzione di apprendimento (14) e quindi premere (2) per accedere alla funzione segui la melodia.

La musica non procederà su le note non vengono suonate correttamente.

## ► MANUTENZIONE TASTIERA

Per una lunga duratura di utilizzo della tastiera consigliamo le seguenti precauzioni:

- Polvere e umidità

A prodotto spento, si consiglia di tenere costantemente pulita lo strumento per evitare che corpi estranei cadano all'interno attraverso le fessure dei tasti, bottoni e speaker. Asciugare con un panno morbido e asciutto per evitare l'ingresso di umidità. Si consiglia di posizionare lo strumento in luoghi asciutti evitando una lunga esposizione alla luce del sole.

- Antiurto

Maneggiare con cura lo strumento. Violenti colpi e urti potrebbero danneggiare il rivestimento esterno e componenti elettronici interni.

- Deterioramento

Evitare il contatto dello strumento con possibili sostanze acide o alcaline per prevenire la corrosione e l'ossidazione.

- Manutenzione

Non aprire, smontare o apportare modifiche o sostituire i componenti interni. Se hai bisogno di assistenza puoi rivolgerti ad un centro assistenza più vicino a te. Un errato intervento sullo strumento potrebbe interrompere la garanzia cliente offerta.

## ► TITOLI CANZONI

**00 Tea butterfly flutter**  
**01 Mozart symphony**  
**02 Susanna**  
**03 Radiant**  
**04 Girl's prayer**  
**05 Lullaby**  
**06 Are you sleeping**  
**07 Wiegenlied**  
**08 Little bee**  
**09 Little star**  
**10 Jingle bells**  
**11 Blue Danube**  
**12 For elise**  
**13 Chopin Nocturnes**  
**14 The four seasons- Spring**

**15 Carmen Overture**  
**16 Spanish bullfighter**  
**17 Turkish March**  
**18 Wedding March**  
**19 Minuet in G**  
**20 Mary had a little lamb**  
**21 Humpty dumpty**  
**22 Old miackel tom had a filed**  
**23 Minuet**  
**24 Polly wolly doodle**  
**25 The more we get together**  
**26 She wore a yellow ribbon**  
**27 Long long ago**  
**28 La cucaracha**  
**29 Little brown jug**

## ► FINGER CHORD

|                    | C | C <sup>#</sup> | D | E <sup>b</sup> | E | F |
|--------------------|---|----------------|---|----------------|---|---|
| MAJOR (C)          |   |                |   |                |   |   |
| MINOR (Cm)         |   |                |   |                |   |   |
| DOMINANT 7th (C7)  |   |                |   |                |   |   |
| MINOR 7th (Cm7)    |   |                |   |                |   |   |
| MAJOR 7th (Cmaj7)  |   |                |   |                |   |   |
| DIMINISHED (Cdim7) |   |                |   |                |   |   |
| AUGMENTED (Caug)   |   |                |   |                |   |   |
| 6th (C6)           |   |                |   |                |   |   |
| MINOR 6th (Cm6)    |   |                |   |                |   |   |

|                    | F <sup>#</sup> | G | A <sup>b</sup> | A | B <sup>b</sup> | B |
|--------------------|----------------|---|----------------|---|----------------|---|
| MAJOR (C)          |                |   |                |   |                |   |
| MINOR (Cm)         |                |   |                |   |                |   |
| DOMINANT 7th (C7)  |                |   |                |   |                |   |
| MINOR 7th (Cm7)    |                |   |                |   |                |   |
| MAJOR 7th (Cmaj7)  |                |   |                |   |                |   |
| DIMINISHED (Cdim7) |                |   |                |   |                |   |
| AUGMENTED (Caug)   |                |   |                |   |                |   |
| 6th (C6)           |                |   |                |   |                |   |
| MINOR 6th (Cm6)    |                |   |                |   |                |   |

## ► SINGLE CHORD

|      |         |          |           |        |         |         |           |
|------|---------|----------|-----------|--------|---------|---------|-----------|
| C    | Cm      | C7       | Cm7       | F#Gb   | F#m/Gbm | F#7/Gb7 | F#m7/Gbm7 |
| C#Db | C#m/Dbm | C#7/Dbm7 | C#m7/Dbm7 | G      | Gm      | G7      | Gm7       |
| D    | Dm      | D7       | Dm7       | G#7/Ab | G#m/Abm | G#7/Ab7 | G#m7/Abm7 |
| D#Eb | D#m/Ebm | D#7/Eb7  | D#m7/Ebm7 | A      | Am      | A7      | Am7       |
| E    | Em      | E7       | Em7       | A#/Bb  | A#m/Bbm | A#7/Bb7 | A#m7/Bbm7 |
| F    | Fm      | F7       | Fm7       | B      | Bm      | B7      | Bm7       |

Seguici sulle nostre pagine social:

*ffalstaff*



*ffalstaff.it*

Distribuito da:

ART COMMUNICATION srl  
c.da San Vito, sc - 74017 Mottola (TA) - Italy  
info@artcommunication.it - www.artcommunication.it

---

ffalstaff ® è un marchio registrato di proprietà della Art Communication srl  
- Tutti i diritti sono riservati -